

8. 団体戦組合せ

(A) グループ 13～16 コート

チーム名	調布市	練馬区	中野区	昭島市	勝	負	順位
1 調布市		3-0	0-3	3-1	2	1	2
2 練馬区	0-3		0-3	3-1	1	2	3
3 中野区	3-0	3-0		3-1	3	0	1
4 昭島市	1-3	1-3	1-3		0	3	4

(B) グループ 17～20 コート

チーム名	武蔵野市	足立区	日野市	東村山市	勝	負	順位
5 武蔵野市		1-3	1-3	1-3	0	3	4
6 足立区	3-1		3-2	3-1	3	0	1
7 日野市	3-1	2-3		3-1	2	1	2
8 東村山市	3-1	1-3	1-3		1	2	3

(C) グループ 21～24 コート

チーム名	港区	板橋区	文京区	東大和市	勝	負	順位
9 港区		3-2	3-0	3-0	3	0	1
10 板橋区	2-3		1-3	3-0	1	2	3
11 文京区	0-3	3-1		3-0	2	1	2
12 東大和市	0-3	0-3	0-3		0	3	4

(D) グループ 27～30 コート

チーム名	世田谷区	葛飾区	府中市	多摩市	勝	負	順位
13 世田谷区		1-3	3-0	2-3	1	2	2
14 葛飾区	3-1		3-0	3-0	3	0	1
15 府中市	0-3	0-3		3-0	1	2	3
16 多摩市	3-2	0-3	0-3		1	2	4

(E) グループ 31～34 コート

チーム名	大田区	江戸川区	小平市	あきる野市	勝	負	順位
17 大田区		1-3	3-0	3-0	2	1	2
18 江戸川区	3-1		3-0	3-0	3	0	1
19 小平市	0-3	0-3		3-1	1	2	3
20 あきる野市	0-3	0-3	1-3		0	3	4

《リーグ戦の順序》

4チーム $\left[\begin{array}{l} 2-3 \\ 1-4 \end{array} \right]$ $\left[\begin{array}{l} 2-4 \\ 1-3 \end{array} \right]$ $\left[\begin{array}{l} 3-4 \\ 1-2 \end{array} \right]$

3チーム 2-3 1-3 1-2

決勝トーナメント

17~20 コート

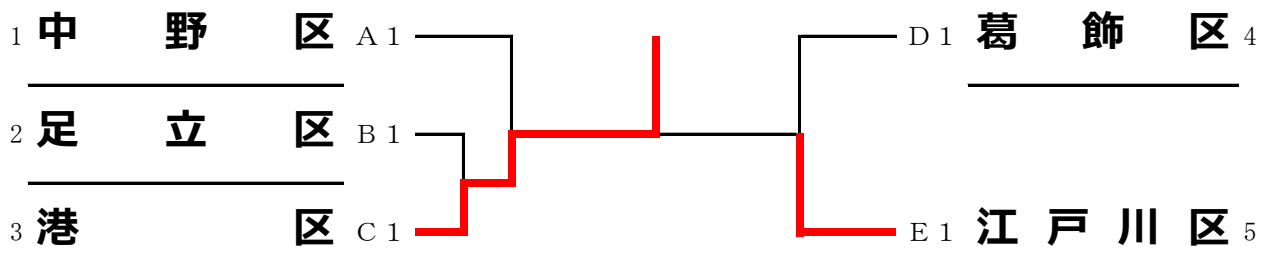

9. 個人戦組合せ

① 男子 40 歳代
1・2 コート

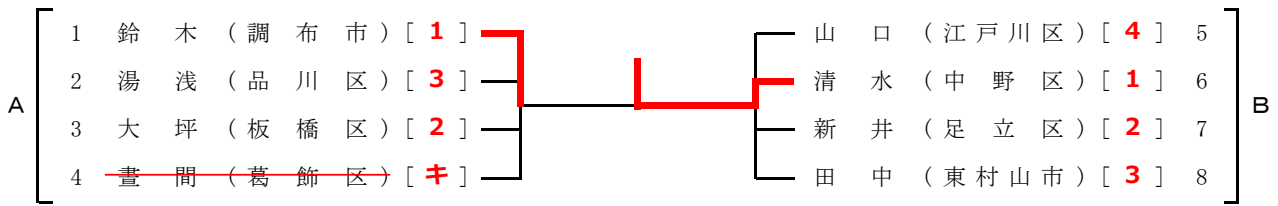

② 男子 50 歳代
3~6 コート

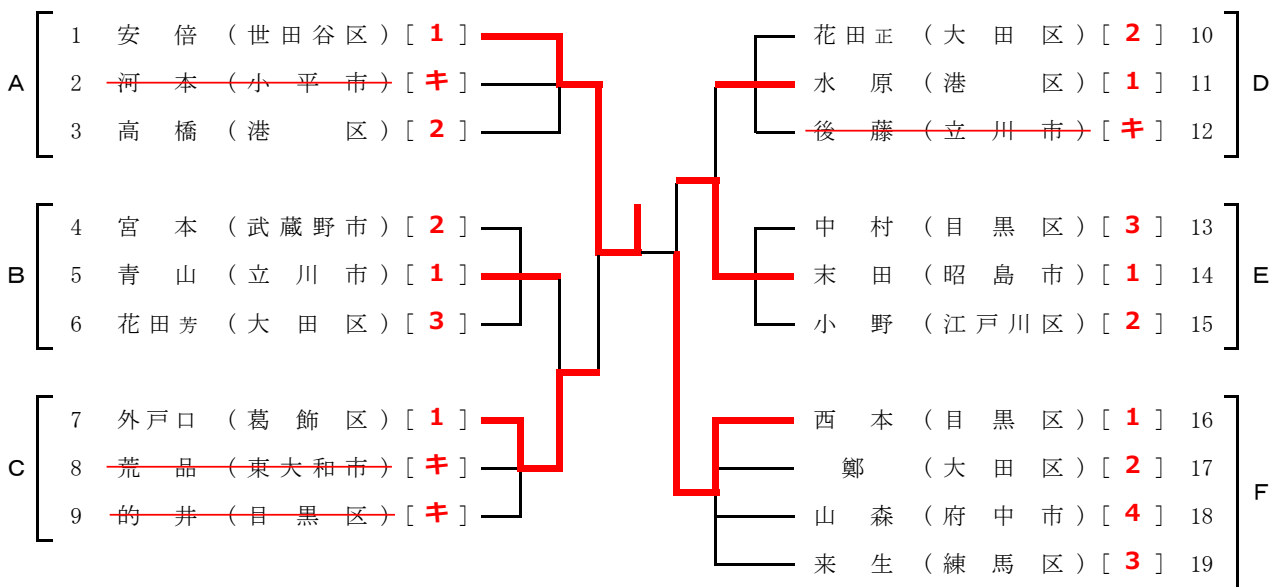

③ 男子 60 ~ 64 歳代
7・8 コート

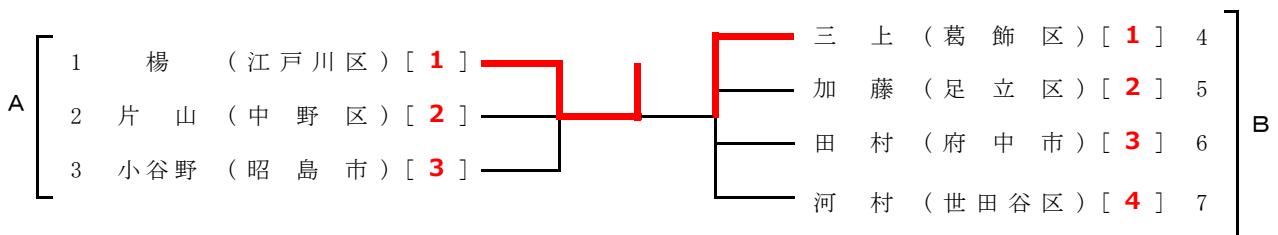

④ 男子 65 ~ 69 歳代
9~11 コート

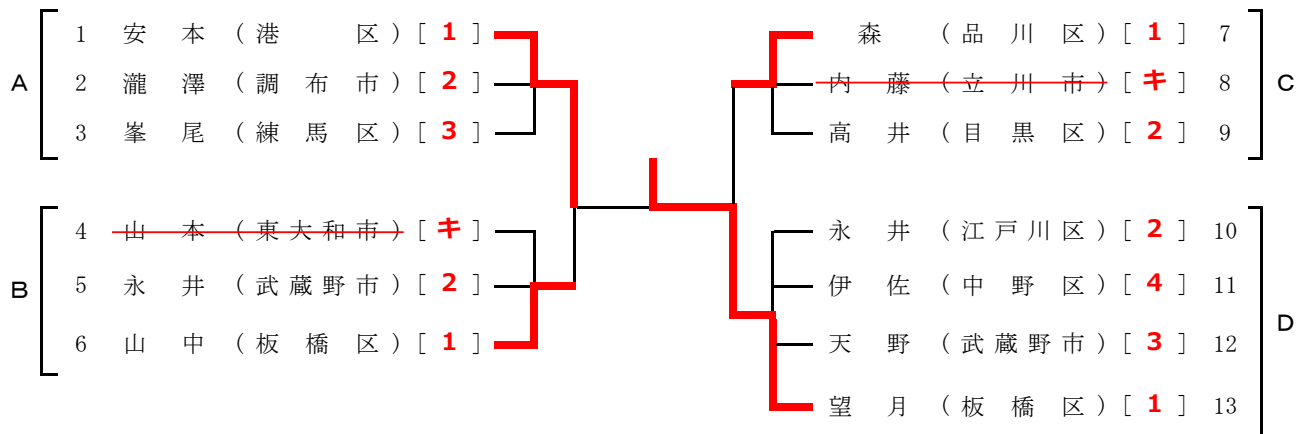

⑤ 男子 70 ~ 74 歳代
12~14 コート

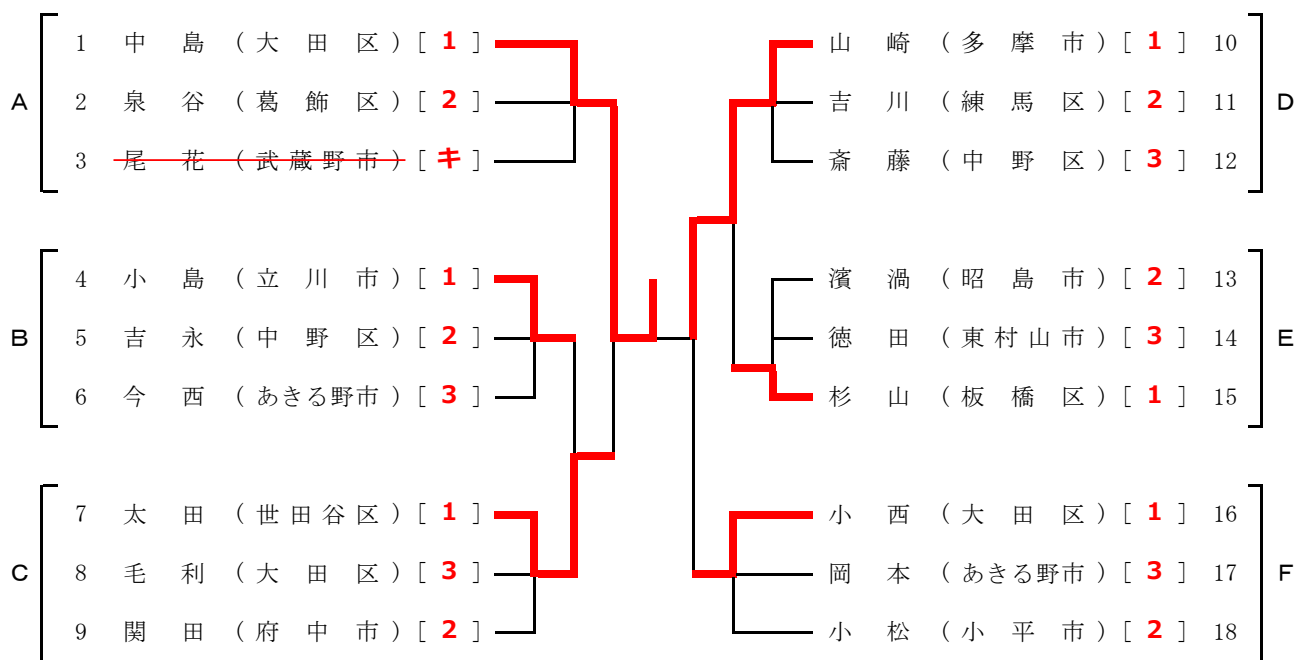

⑥ 男子 75 ～ 79 歳代
15・16 コート

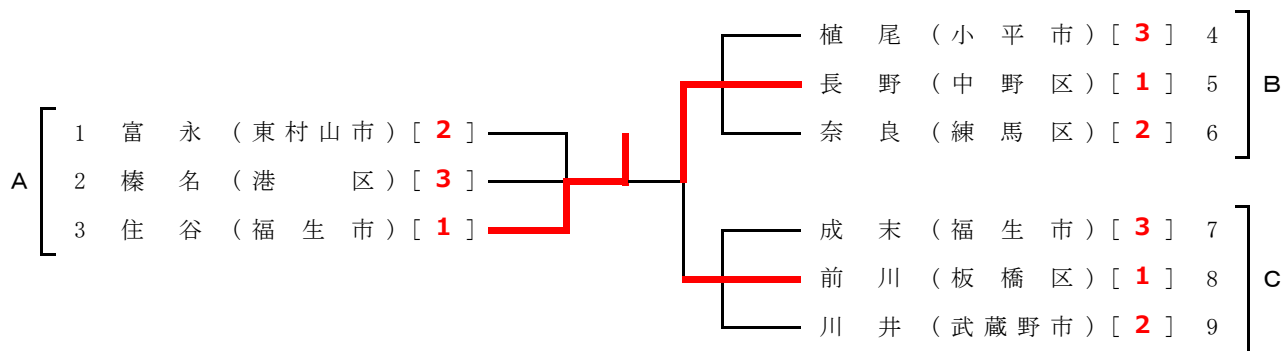

⑦ 男子 80 歳以上
17・18 コート

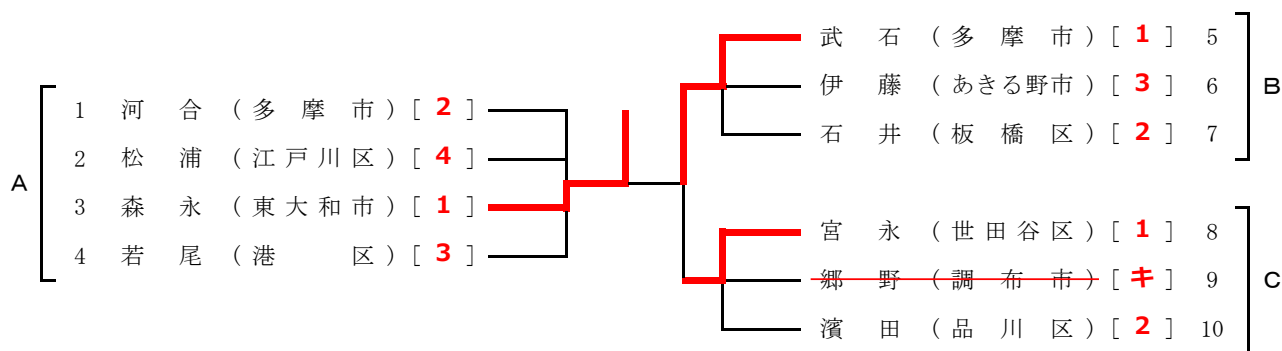

《リーグ戦の試合順序》

3人の場合

2-3 1-3 1-2

4人の場合

1-4 2-3 1-3 2-4 1-2 3-4

⑧ 女子 40 歳代

19 コート

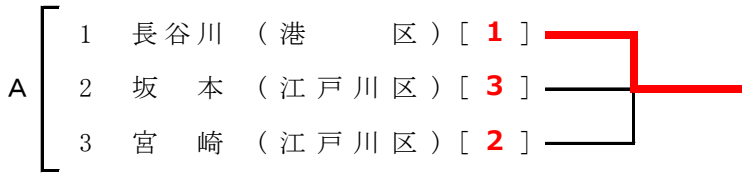

⑨ 女子 50 歳代

20~23 コート

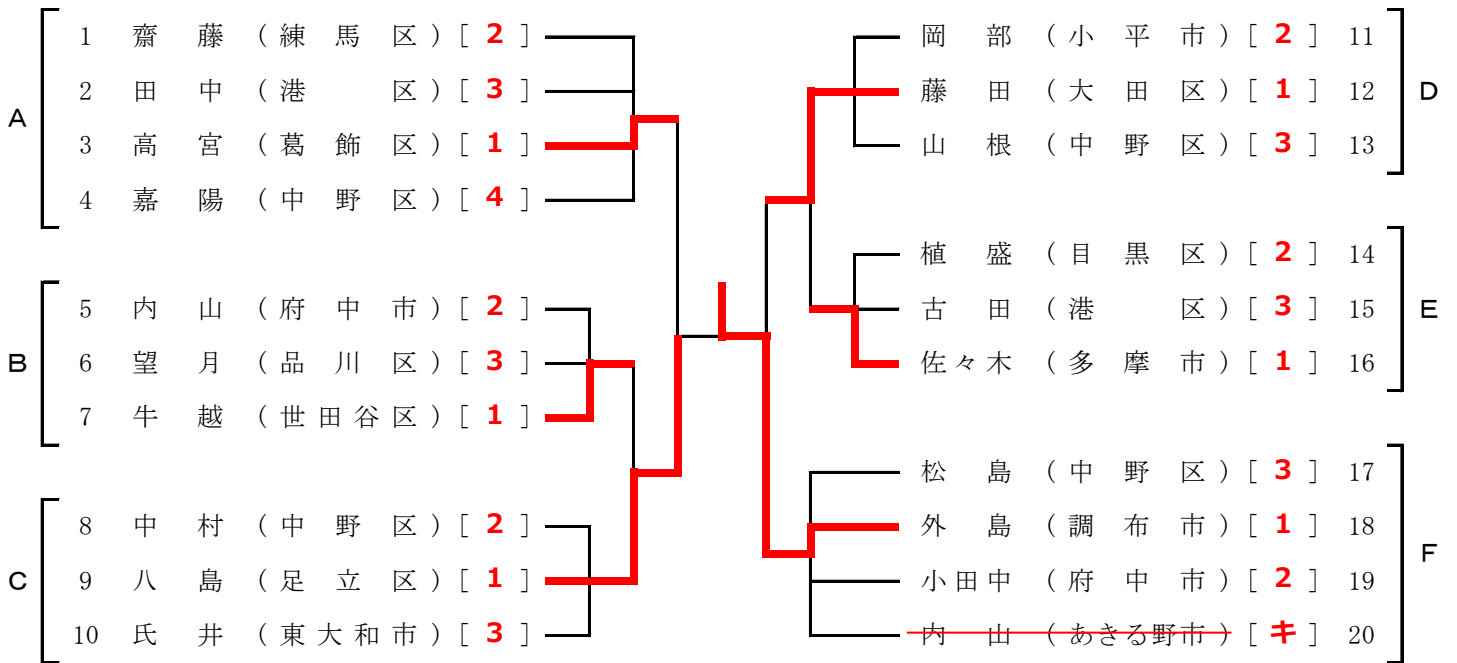

⑩ 女子 60 ~ 64 歳代

24・25 コート

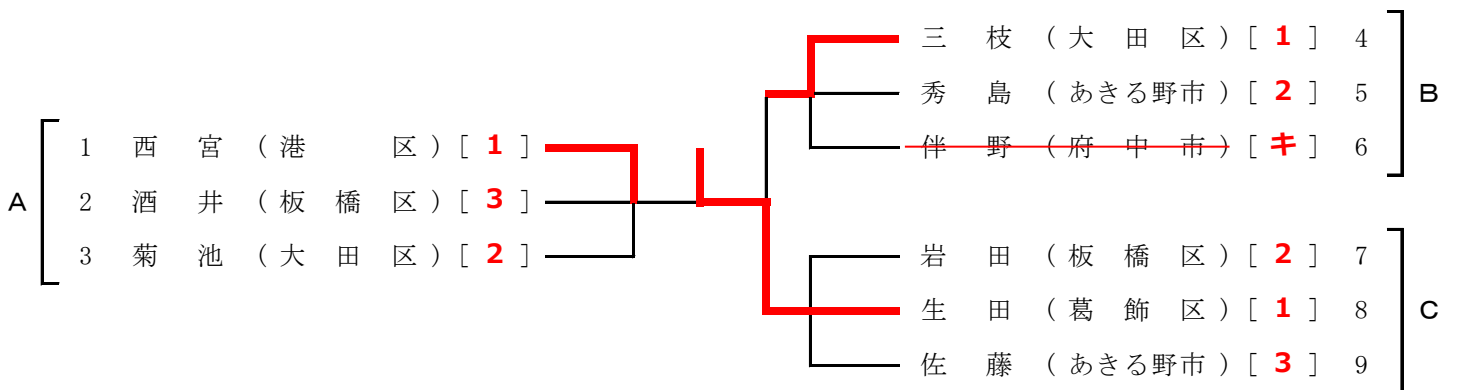

⑪ 女子 65 ~ 69 歳代

26~28 コート

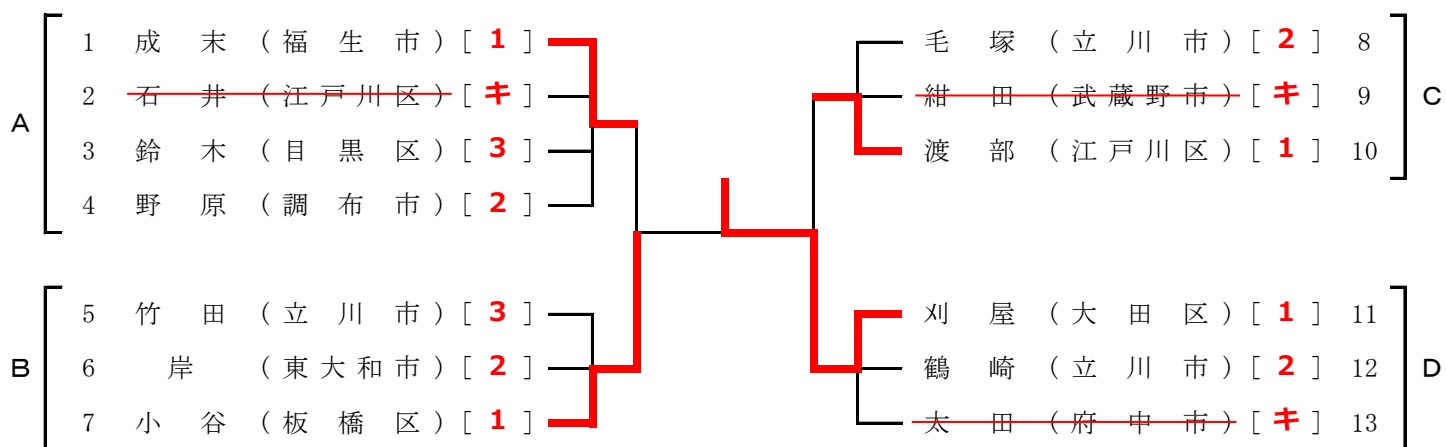

⑫ 女子 70 ~ 74 歳代

29・30 コート

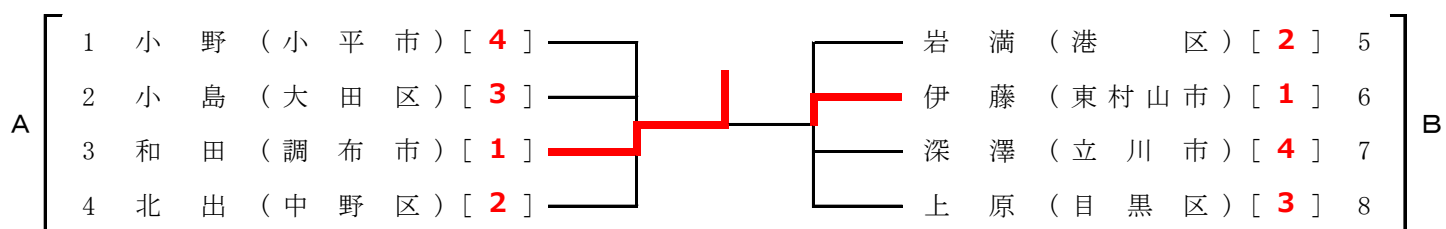

⑬ 女子 75 ~ 79 歳代

31・32 コート

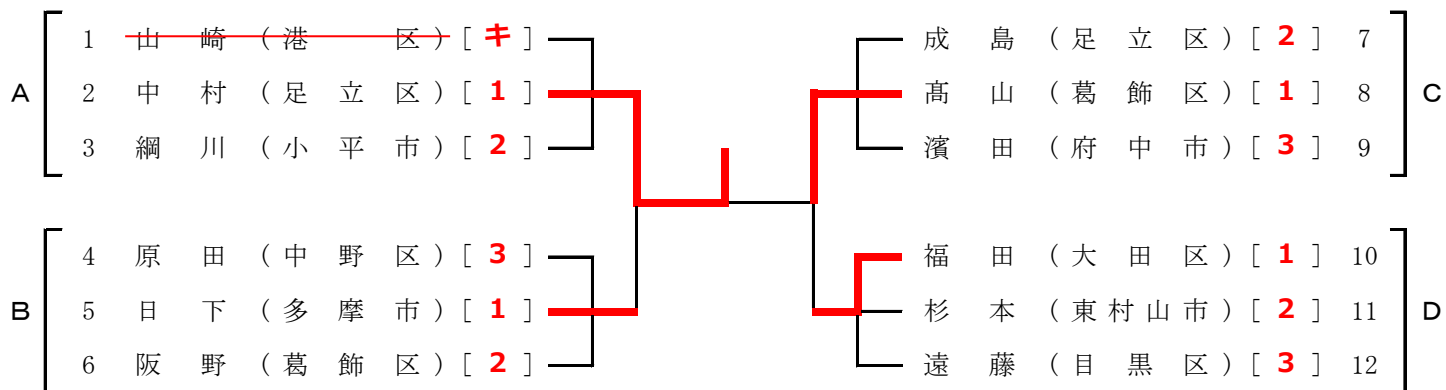

⑭ 女子 80 歳以上 28～30コート
33～36 コート

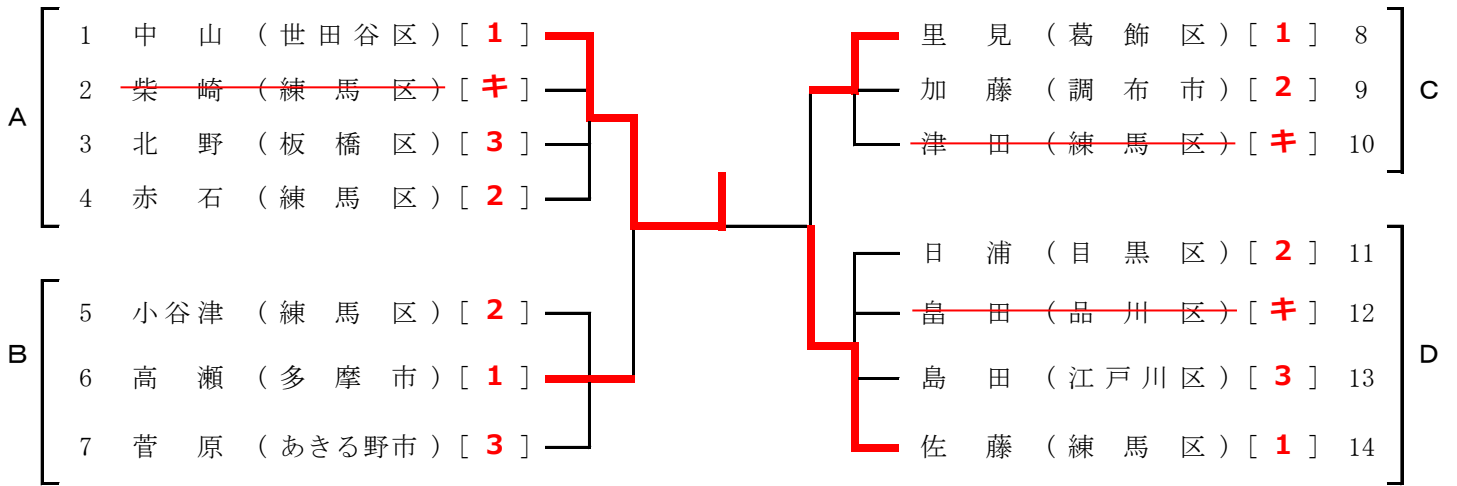

《リーグ戦の試合結果記入表》

	1	2	3	4	勝負	順位
1						
2						
3						
4						